

DC Air Pump

단독형 DC



제품사진



특징

- 무급유식(Oil-less, non-lube, non-oil mist)
- 저소음 및 저진동(Low noise and vibration)
- 탁월한 내구성 및 품질(Long life and best quality)
- 온도센서 내장(Equipped Thermo protector)
- 소형 경량(Light weight)
- 손쉬운 현장 수리(Easy field service)

선택사양

- 압력계(Pressure Gauge)
- 진공계(Vacuum Gauge)
- 안전변(Pressure Relief Valve)
- 알루미늄 소음기(ADC Muffler)

도면

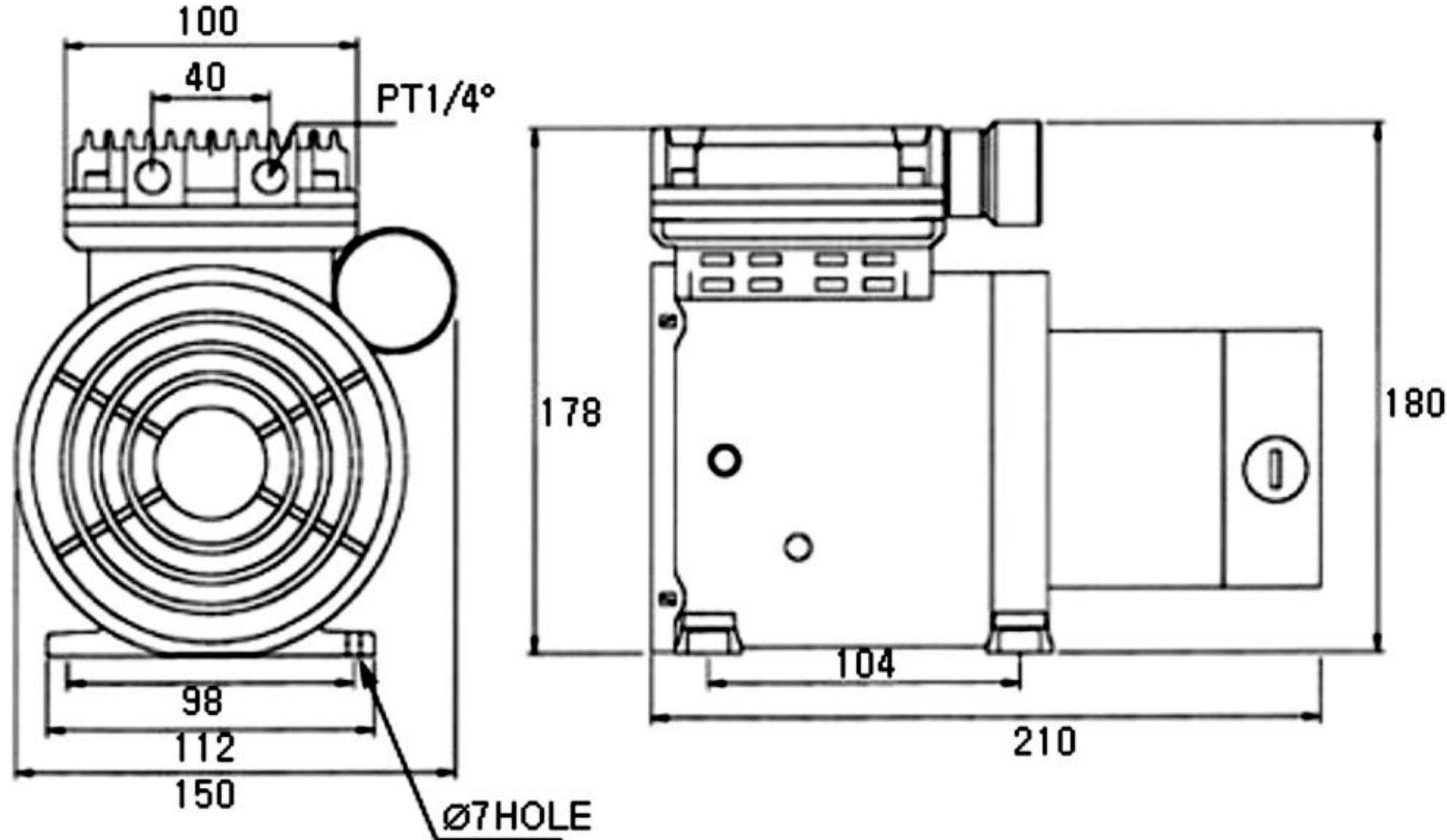

SPECIFICATION

Model/Item	HJS 45DCPA	HJS 45DCPB	HJS 45DCVA	HJS 45DCVB
전원 주파수-HZ	12V	24V	12V	24V
Motor출력 - watt	90	90	90	90
부하시전류 - A	13.5	8.2	8.0	5.0
과열방지센서	No	No	No	No
최고속도 - RPM	1800	1800	1800	1800
모터종류	DC Motor			
최대주변온도-°C	40	40	40	40
최저주변온도-°C	0	0	0	0
풍량 - LPM	4.5	4.5	4.5	4.5
최대압력 - Kg/cm ²	5.0	5.0	-	-
최대진공 - mmHg	-	-	620	620
재기동압력 - Kg/cm ²	any position	any position	-	-
재기동진공 - mmHg	-	-	any position	any position
절연등급	-	-	-	-
토출 구경-Ø	PT1/4	PT1/4	PT1/4	PT1/4
중량-kg	4.1	4.1	4.1	4.1

- 상기 규격은 품질개선을 위하여 예고없이 변경될 수 있습니다.

성능곡선

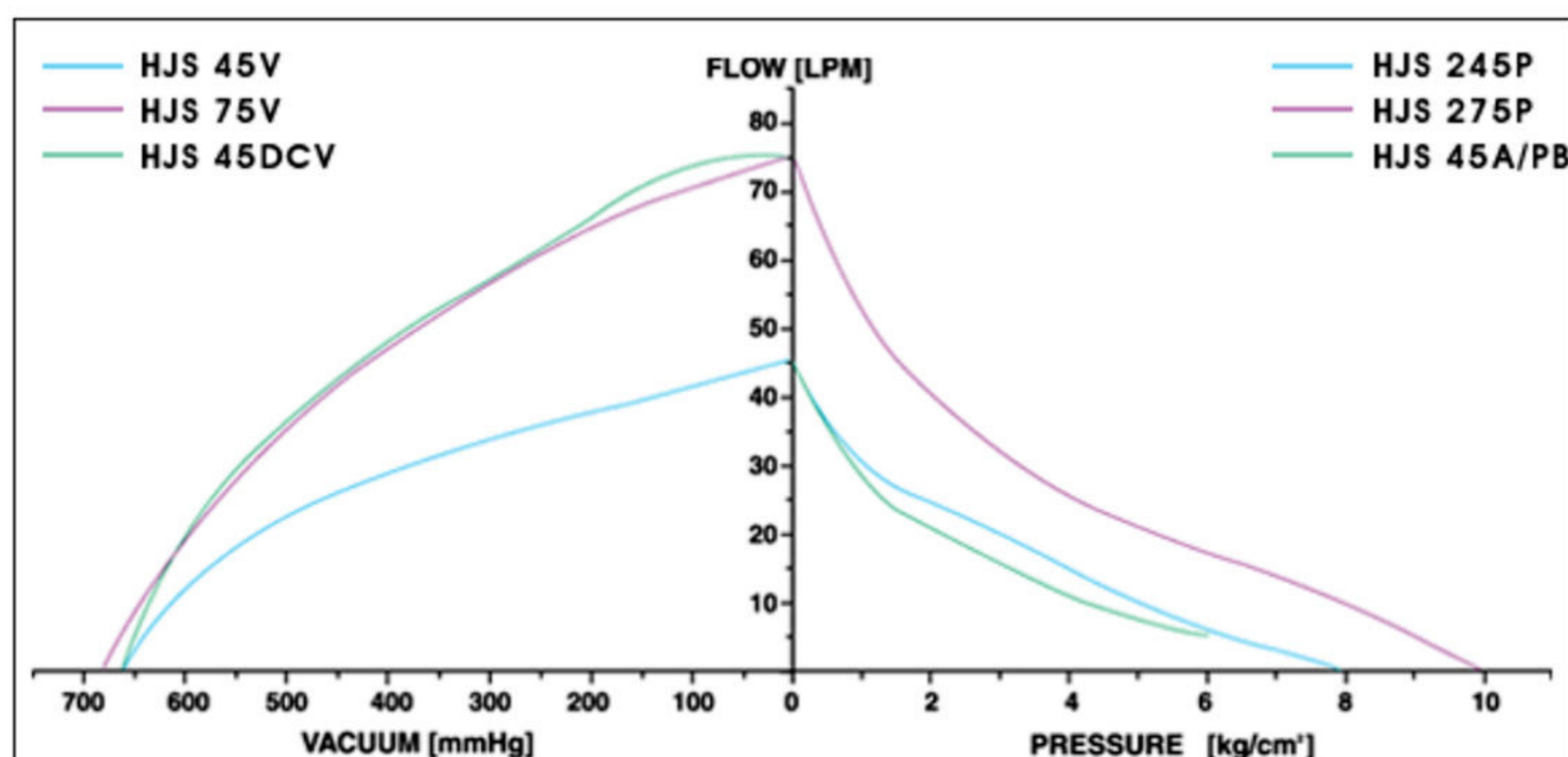

- 본 성능곡선은 대기압 및 상온에서 측정된 Data로 온도 및 기압에 따라서 성능이 감소할 수 있습니다.