

AC Air Pump

소형AC

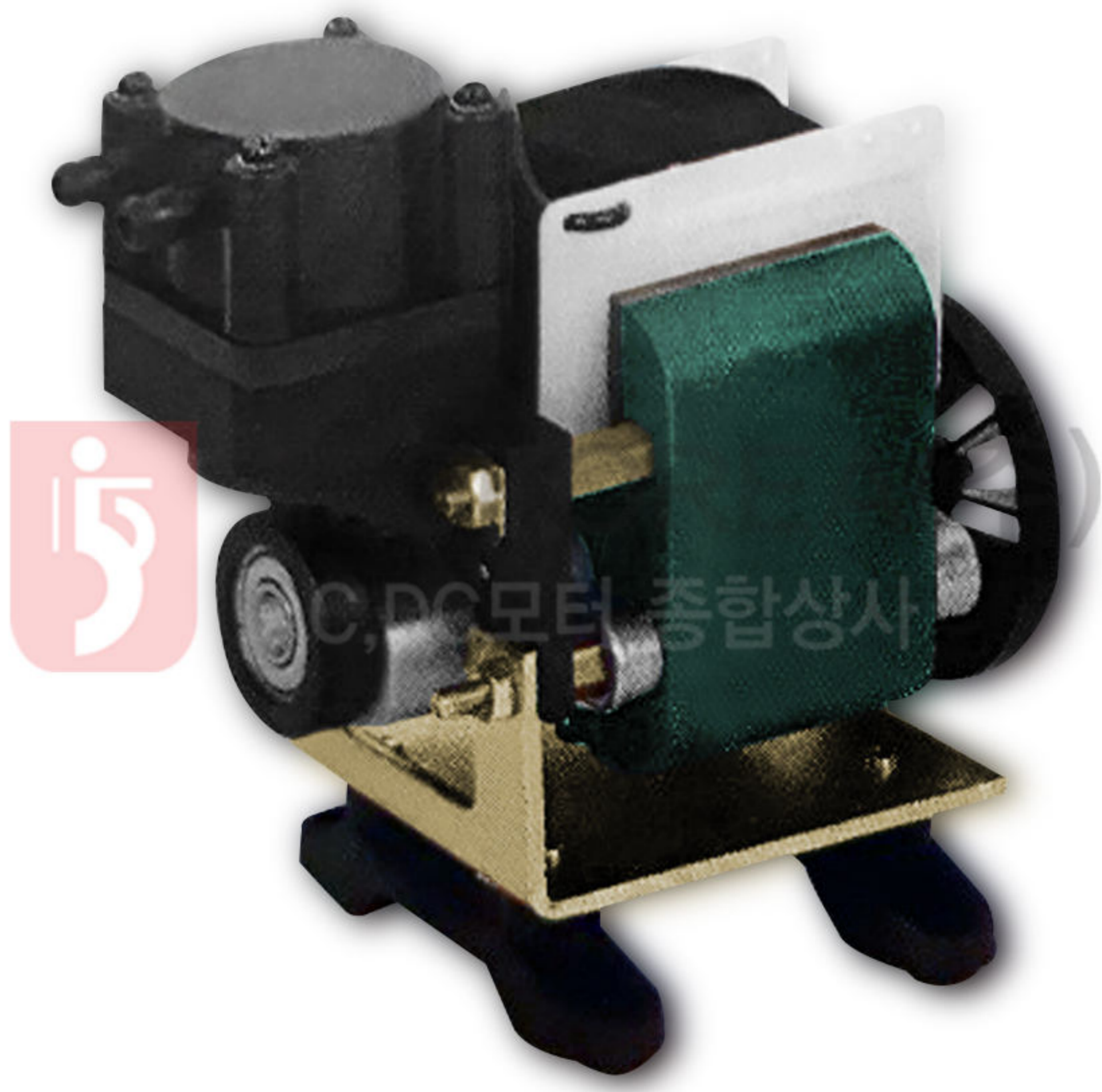

특징

- 무급유식(Oil-less, non-lube, non-oil mist)
- 저소음 및 저진동(Low noise and vibration)
- 탁월한 내구성 및 품질(Long life and best quality)
- 온도센서 내장(Equipped Thermo protector)
- 소형 경량(Light weight)
- 손쉬운 현장 수리(Easy field service)

선택사양

- 압력계(Pressure Gauge)
- 진공계(Vacuum Gauge)
- 안전변(Pressure Relief Valve)

DIMENSIONS

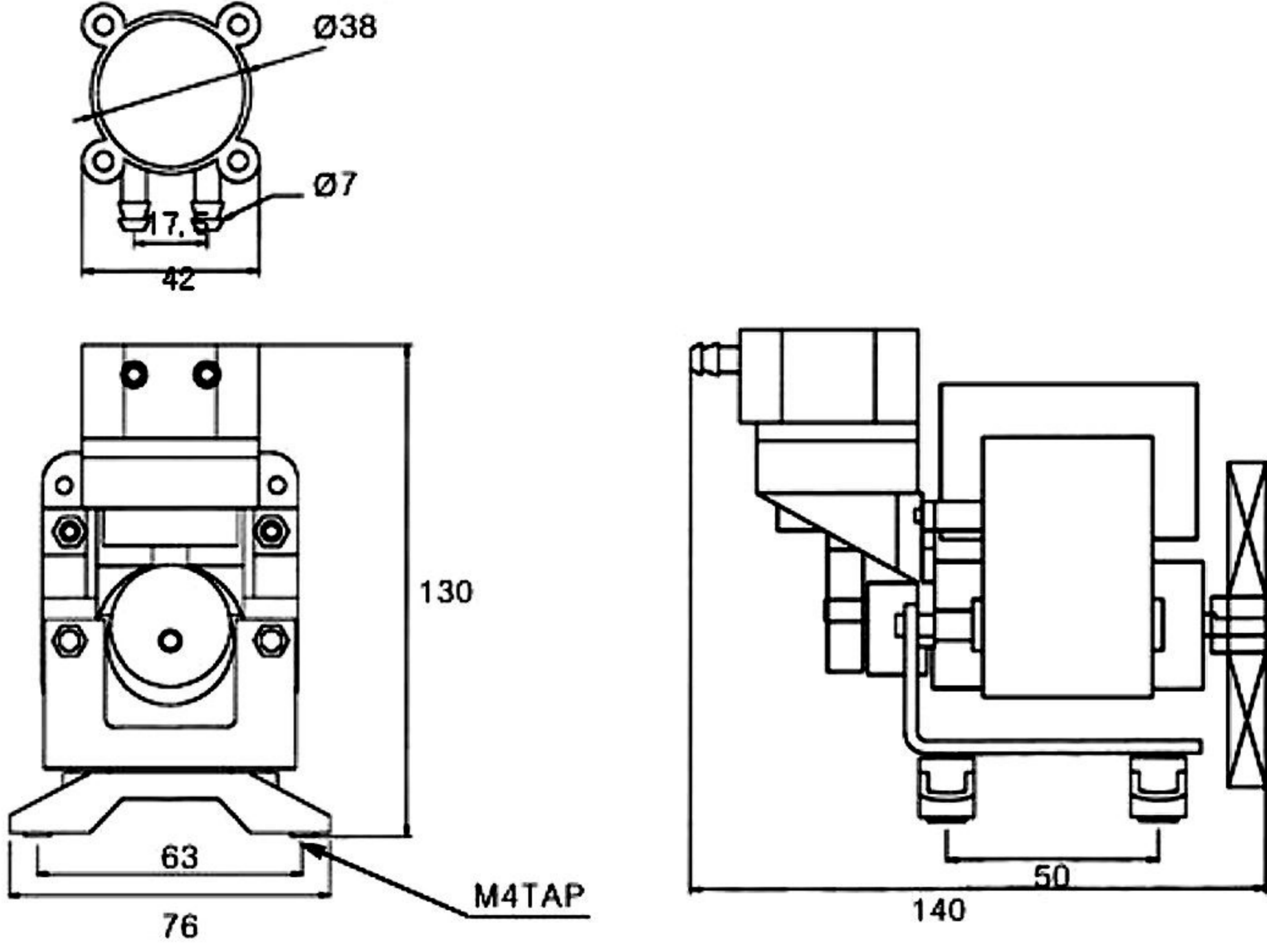

세부규격-60Hz

Model/Item	HJM 207P	HJM 107P	HJM 213P	HJM 113P	HJM 207V	HJM 107V	HJM 213V	HJM 113V
전원주파수-HZ	220/60	110/60	220/60	110/60	220/60	110/60	220/60	110/60
Motor출력-watt	60	60	60	60	60	60	60	60
부하시전류-A	0.74	1.5	0.9	1.8	0.7	1.4	0.8	1.6
과열방지센서	Yes	Yes	Yes	Yes	Yes	Yes	Yes	Yes
최고속도-RPM	3300	3300	3300	3300	3300	3300	3300	3300
모터종류	Induction Motor							
최대주변온도-°C	40	40	40	40	40	40	40	40
최저주변온도-°C	0	0	0	0	0	0	0	0
공량-LPM	7	7	13	13	7	7	13	13
최대압력-Kg/cm ²	1.2	1.2	2.2	2.2				
최대진공-mmHg					480	480	580	580
재기동압력-Kg/cm ²	0	0	0	0				
재기동진공-mmHg								
절연등급	B	B	B	B	B	B	B	
토출구경-Ø	7	7	7	7	7	7	7	7
중량-kg	1.4	1.4	1.4	1.4	1.4	1.4	1.4	1.4

■ 상기 규격은 품질개선을 위하여 예고없이 변경될 수 있습니다.

성능곡선

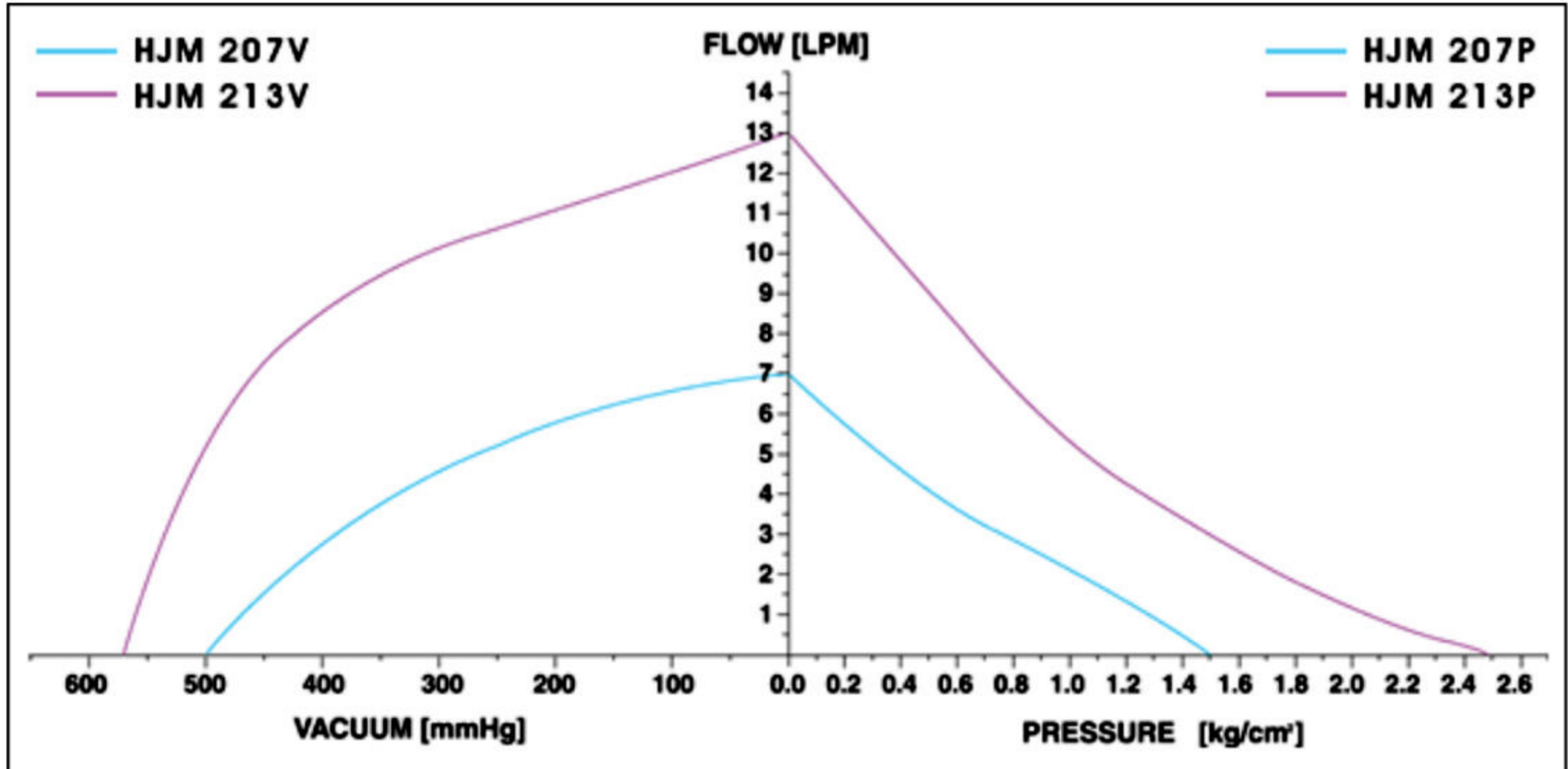

■ 본 성능곡선은 대기압 및 상온에서 측정한 Data로 온도 및 기압에 따라서 성능이 감소할 수 있습니다.